



# KC

самосвал

## Версии

### 6x4 FE

база 3600

Двигатель  
11,1 турбодизель (385 л.с.)

Марка двигателя  
dCi 385-51 Renault

Максимальный крутящий момент  
1 800 Н\*м при 1000-1500 об./мин

КПП  
МКП12 (12 вперед; 2 назад)

Марка КПП  
Fastgear 12JSD180TDD

Массы: Снаряженная / Полная  
15 450 кг / 41 000 кг

Максимальная нагрузка по осям  
7 500 / 16 000 + 16 000 кг

Длина / Ширина / Высота  
8 250 мм / 2 500 мм / 3 550 мм

Колёсная база  
3 600 + 1350 мм

Передаточное число  
5,92

Объем кузова  
18,0 – 24,0 м<sup>3</sup>

### 8x4 FE

база 3200

Двигатель  
11,1 турбодизель (385 л.с.)

Марка двигателя  
dCi 385-51 Renault

Максимальный крутящий момент  
1 800 Н\*м при 1000-1500 об./мин

КПП  
МКП12 (12 вперед; 2 назад)

Марка КПП  
Fastgear 12JSD180TDD

Массы: Снаряженная / Полная  
16 900 кг / 49 000 кг

Максимальная нагрузка по осям  
9 000 + 9 000 / 16 000 + 16 000 кг

Длина / Ширина / Высота  
8 850 мм / 2 500 мм / 3 550 мм

Колёсная база  
1 850 + 3 200 + 1350 мм

Передаточное число  
5,92

Объем кузова  
22,0 – 28,0 м<sup>3</sup>

**428 900 BYN**

**444 900 BYN**

Опционально, доплата за самосвальный кузов с увеличенными бортами – 9 200 BYN

Цены указаны справочно для юридических лиц в долларах США и не являются публичной офертой. Окончательную стоимость уточняйте в отделах продаж официальных дилеров.



## Двигатель Renault Trucks

Renault Trucks	один из мировых лидеров в производстве грузовых автомобилей с 2001 года принадлежит Volvo AB	Экономичность	важной особенностью двигателя является оптимизация момента опережения впрыска, что позволяет улучшить характеристики мотора при минимизации расхода топлива
ISZ520 Cummings	6-цилиндровый двигатель объёмом 11 120 см <sup>3</sup> мощность 385 л.с. / крутящим моментом 1 800 Н*м	Конструкция	4-х тактный, рядный, с жидкостным охлаждением. Турбонаддув с промежуточным охлаждением надувочного воздуха (интеркулер)
Проверенное качество	установлен на европейские тягачи Renault Premium и Renault Kerax	Обслуживание	совместное производство Volvo Trucks и Dongfeng позволило локализовать производство двигателя и обеспечить дилерскую сеть расходниками и запчастями
сочетается с МКП Fastgear 12JSDX220TB		передаточные числа: 15.53 / 12.08 / 9.39 / 7.33 / 5.73 / 4.46 / 3.48 / 2.71 / 2.10 / 1.64 / 1.28 / 1.00 - 14.86R1 / 3.33R2	



## Подготовлен для суровых условий эксплуатации

Сотрудничество с Volvo Trucks и Renault Trucks	сотрудничество с лидерами, позволяет применять в грузовиках Dongfeng самые передовые технологии	318 проверок качества	перед запуском в производство Dongfeng GX прошел многочисленные испытания на надёжность
365 дней экстремальных тестов перед запуском	12 месяцев испытаний в различных экстремальных условиях эксплуатации перед запуском в производство	2 млн. км	суммарное количество ресурсных испытаний составило 2 миллиона километров, в которых участвовали 80 тестовых авто
170 000 часов испытаний на стендах	моделирование тестовых испытаний на стендах при проектировании модели	Строгий контроль качества	использование опыта производства грузовых автомобилей Volvo Trucks и Nissan Diesel

## Варианты выбора цвета



## Комплектация

### Коробка передач и сцепление

- МКПП Fastgear 12JS
- 12 передач переднего и 2 передачи заднего хода, синхронизированные
- Межколёсная и межосевая блокировки дифференциалов
- Сцепление Eaton  $\phi$ 430 с гидравлическим приводом и пневмоусилителем

### Тормозная система

- Барабанные тормоза
- Полностью пневматическая тормозная система с отдельным контуром
- Пружинный стояночный тормоз
- Моторный тормоз

### Оси

- Передняя ось DANA-SPICER, тип Elliot
- Задняя ось грузоподъемностью 2 \* 16 тонн
- Передаточное число – 5,92

### Подвеска

- Передняя подвеска - 10-листовая рессора
- Задняя подвеска – 13-листовая рессора

### Топливный бак

- Топливный бак объемом 280 литров
- Облегченная конструкция из алюминиевого сплава, с запираемой крышкой

### Самосвальный кузов

- Кузов из высокопрочной стали

### Системы безопасности

- ABS антиблокировочная система тормозов
- ESP система стабилизации автомобиля
- ASR антипробуксовочная система

### Мультимедиа и разъемы подключения

- 3,5" дисплей на панели приборов водителя
- Розетка 12В
- Бортовой компьютер
- Аккумуляторная батарея, напряжением 24 В и ёмкостью 165x2 Ач

### Внутреннее освещение

- Центральная плафон освещения
- Отдельное освещение над спальным местом

### Системы помощи водителю

- Переднее и боковое «бордюрные» зеркала
- Центральный замок с дистанционным управлением
- Электростеклоподъемники со стороны водителя и переднего пассажира

### Наружное освещение

- Передние противотуманные фары
- Корректор фар с ручной регулировкой

### Кабина

- Исполнение кабины со стандартной высотой крыши
- Цельнометаллическая, двухместная, откидывающаяся вперед
- Электропривод подъема кабины
- Пневматическая подвеска
- Дополнительная шумо- и теплоизоляция кабины

### Системы комфорта

- Сиденье водителя с регулировками
- Сиденье переднего пассажира
- Регулировка руля в 2-х плоскостях
- Электрорегулировка зеркал заднего вида
- Поручни со стороны водителя и пассажира для облегчения посадки в кабину

### Охлаждение и обогрев

- Кондиционер
- Отопитель кабины в системе кондиционирования
- Обогрев топливного фильтра

### Спальные места и места для хранения

- 1 спальное место широкой
- Бардачок для хранения документов
- Открытая ниша для хранения документов на центральной консоли
- Открытая ниша для хранения документов между водителем и пассажиром
- Закрытый бардачок для хранения, в центральной части кабины
- Вещевые отделения авиационного типа
- Вещевые отделения в дверных картах
- Пепельницы для водителя и пассажира
- Отделение для мелочей, в области КПП
- Открытая ниша для хранения, в области КПП
- 1 большой подстаканник, в области КПП

### Колёса и резина

- Колёса 12.00 R20 на стальных дисках

## Размеры КС 6х4

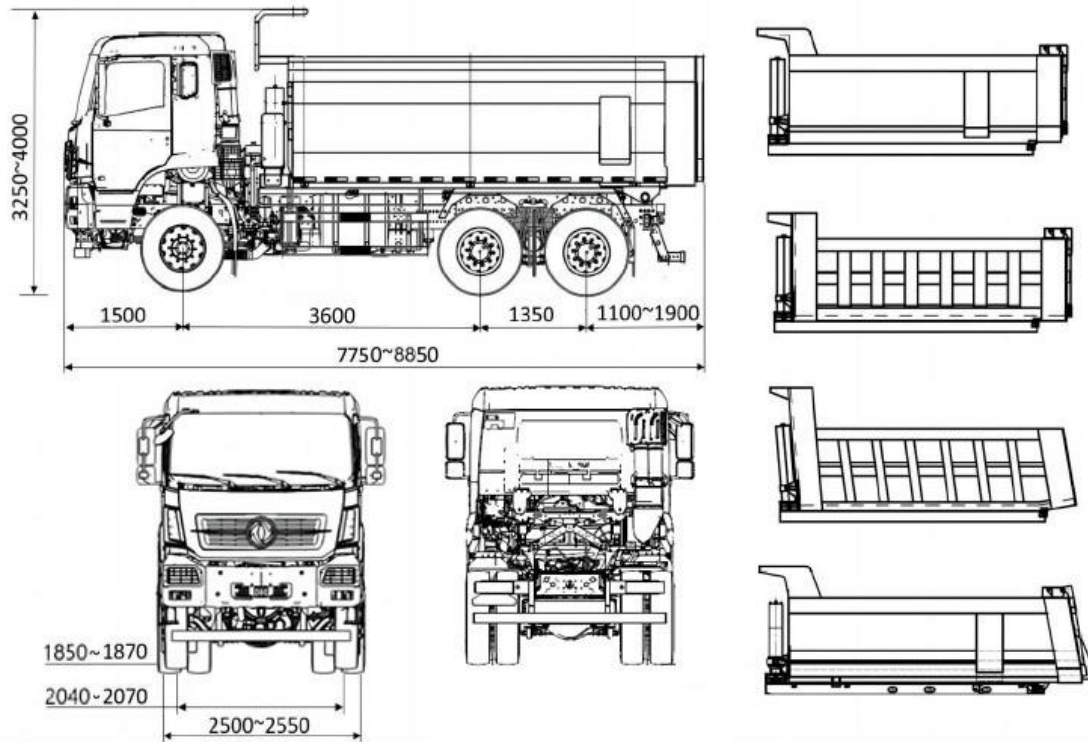

## Размеры КС 8х4

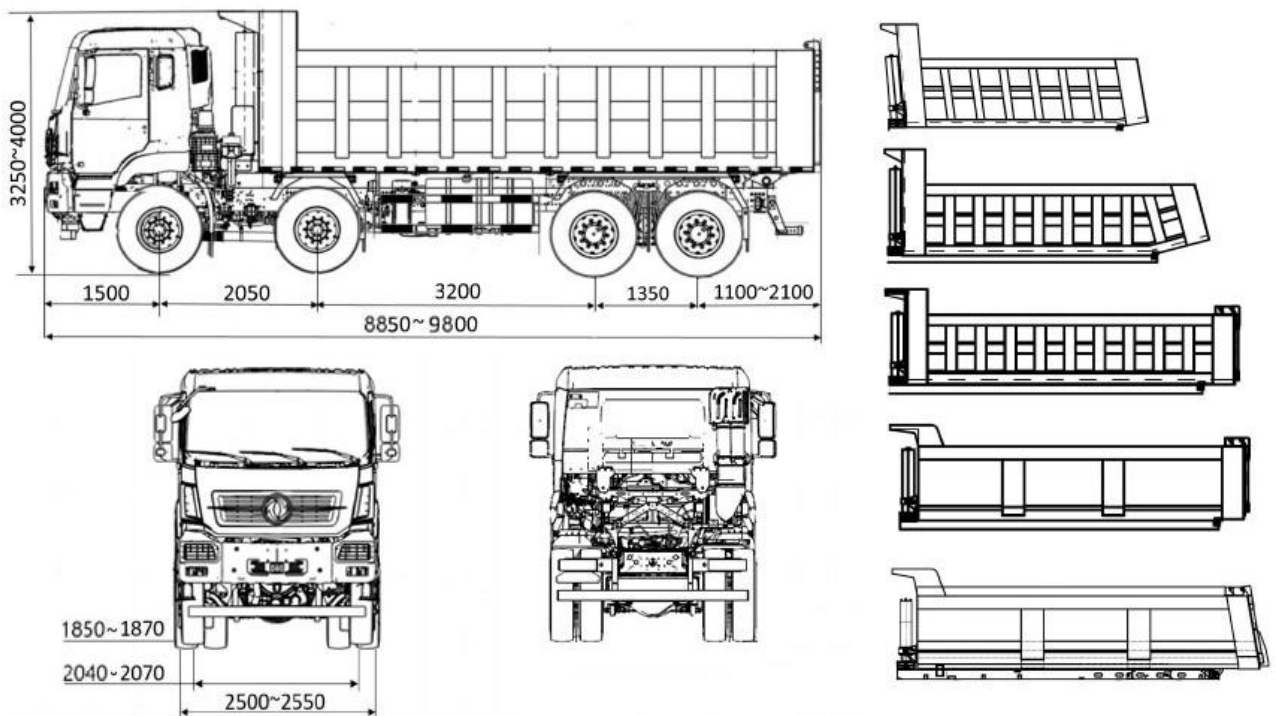



## Dongfeng Trucks в Беларуси [DFCV.by](http://DFCV.by)

Гарантия распространяется на все автомобили DONGFENG приобретенные в официальной дилерской сети марки в Беларуси. Информация, представленная на данном листе, не является публичной офертой. Содержимое спецификации составлено на основе информации о состоянии конфигурации автомобиля на момент составления данного документа. Чтобы лучше удовлетворять потребности клиентов, производитель продолжает разрабатывать и совершенствовать автомобили. Некоторые конфигурации и характеристики моделей, продаваемых на рынке, могут отличаться от этой конфигурации. Для получения более подробной информации обращайтесь к авторизованным дилерам Dongfeng Trucks в Беларуси.

